

* 扉は右開き (R)、左開き (L) があります。勝手をご指示下さい。
本図は右開き (R) を示す。

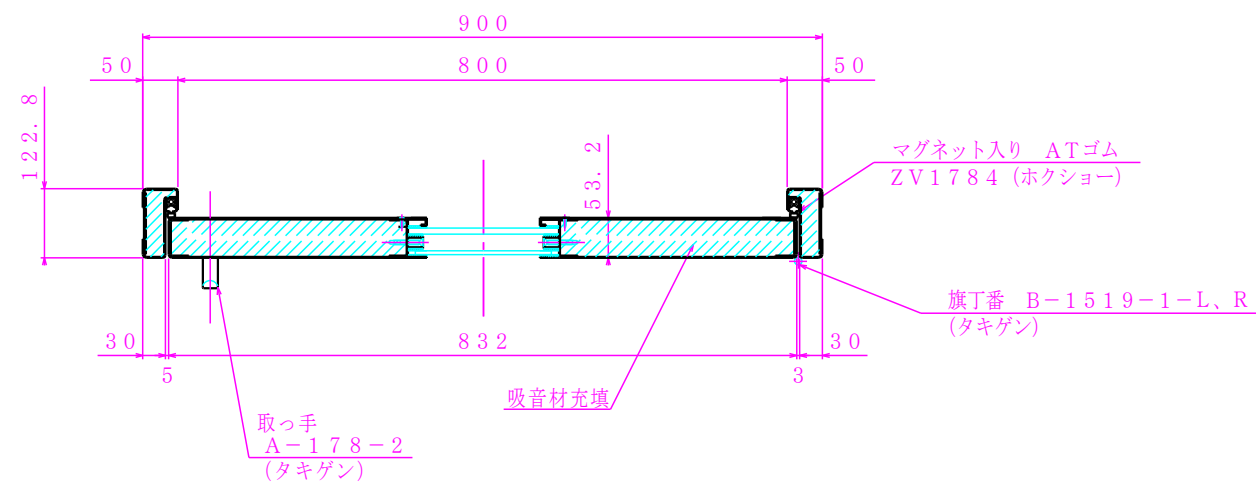
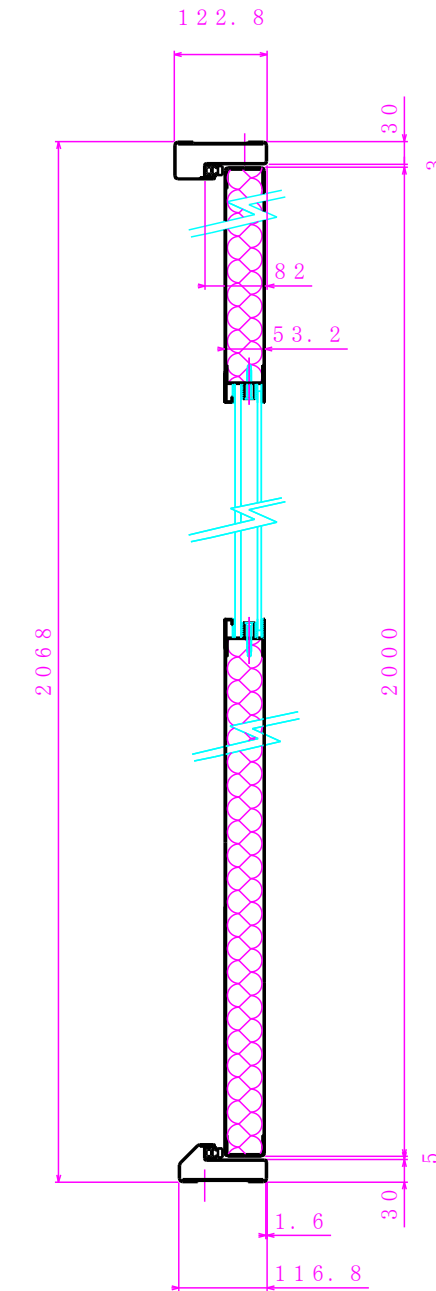
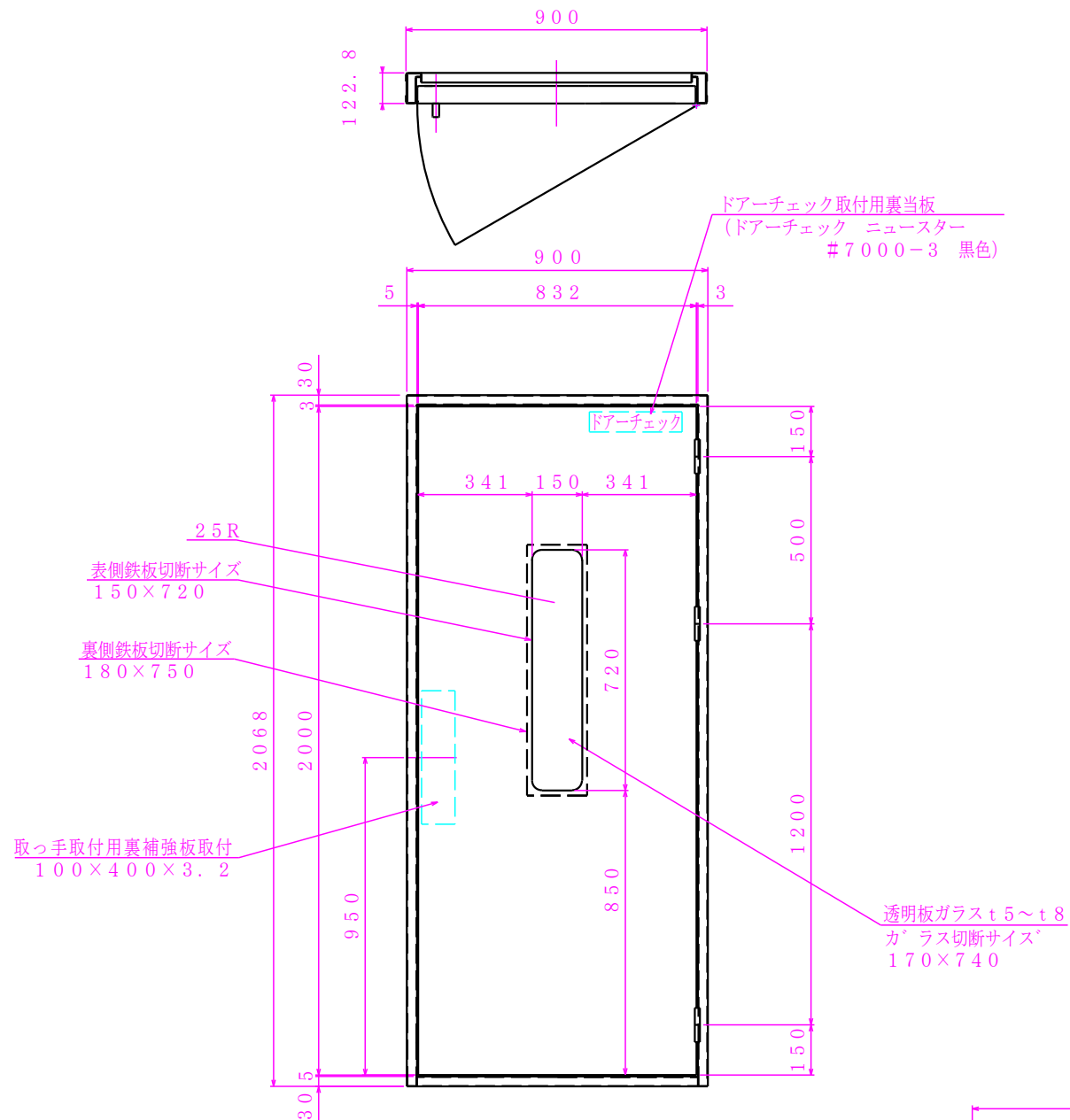

備考：塗装 — 下塗錆止めまで

部番 No.	名称 PARTICULARS	材質 MAT'L	個数 QUANT.	摘要 REMARKS
ガーディアンⅢ Dr-35 窓付き				審査 CHECK 富川 作製 DRAWN 富川
製作数量 QTY	製作数量 QTY	製作数量 QTY	製作数量 QTY	製造番号 MFG. No. K-6655B
日付 DATE 2007.07.12	尺度 SCALE 1/10	図番 DWG. No. B-2327-12		

No.	日付 DATE	記述 DESCRIPTION	検印 CHK'D	描印 DRAWN

DWG. SIZE A1